

# 0405 PUNTE CON ATTACCO CONICO PER FORARE E CONTORNARE

## ROUTER BITS WITH CONIC SHANK TO DRILL AND EDGE

Z=2 / Hc			
Cod.	D	B	Att
001	14	40	CM2 fil.20 x 14F/1"
002	16	40	CM2 fil.20 x 14F/1"
003	16	50	CM2 fil.20 x 14F/1"
004	18	40	CM2 fil.20 x 14F/1"
005	18	50	CM2 fil.20 x 14F/1"
006	18	60	CM2 fil.20 x 14F/1"
007	20	40	CM2 fil.20 x 14F/1"
008	20	50	CM2 fil.20 x 14F/1"
009	20	60	CM2 fil.20 x 14F/1"
010	22	50	CM2 fil.20 x 14F/1"
011	22	60	CM2 fil.20 x 14F/1"

B = spessore in mm. - cutting height in mm. D = diametro in mm. - diameter in mm.  
 Z = numero dei taglienti - number of cutting edges Att = attacco in mm. - shank in mm.

Esecuzione con rompitruciolo incremento 10% *Chipbreaker execution, 10% price increase*  
 Rotazione sinistra incremento 20% *Left rotation 20% price increase*

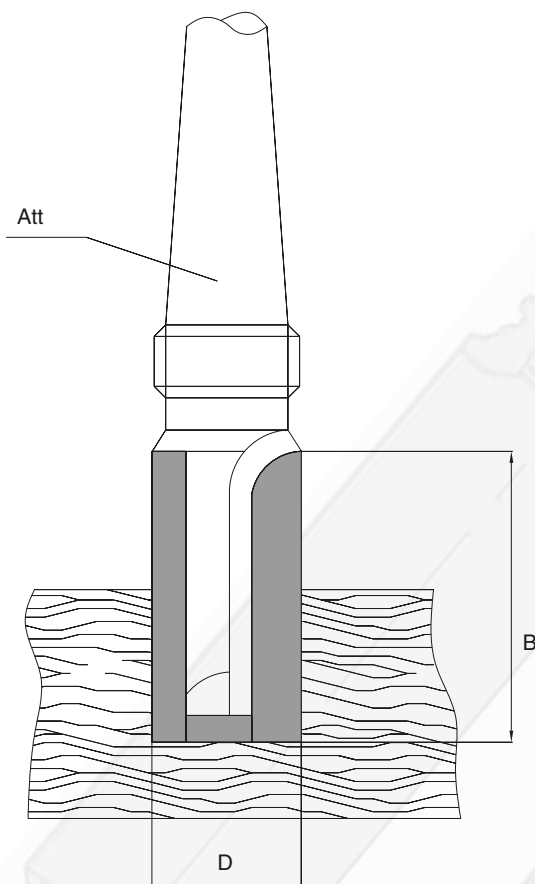

### CARATTERISTICHE TECNICHE

Esecuzione con 2 taglienti diritti in Hc (HM riportato).  
 Idonea per esecuzione di forature e contornature su tutti i tipi di legno naturale, truciolare, M.D.F. ecc...

### IMPIEGO

PANTOGRAFO

### TECHNICAL SPECIFICATIONS

With 2 Hc (brazed tungsten carbide) straight cutting edges.  
 Suitable for all drilling and edging operations on natural woods, chipboard, M.D.F. etc...

### APPLICATION

ROUTER